

**WMC Sinterstar AG**

Outils en métal dur et diamantés, abrasifs

BP 132

CH-4932 Lotzwil

Téléphone: +41 (0)62/922 59 01

Télécopieur: +41(0)62/922 60 20

E-Mail: info @ wmc-sinterstar.ch

Homepage: www.wmc-sinterstar.ch



**WMC**  
SINTERSTAR®

# Outils diamants de dressage

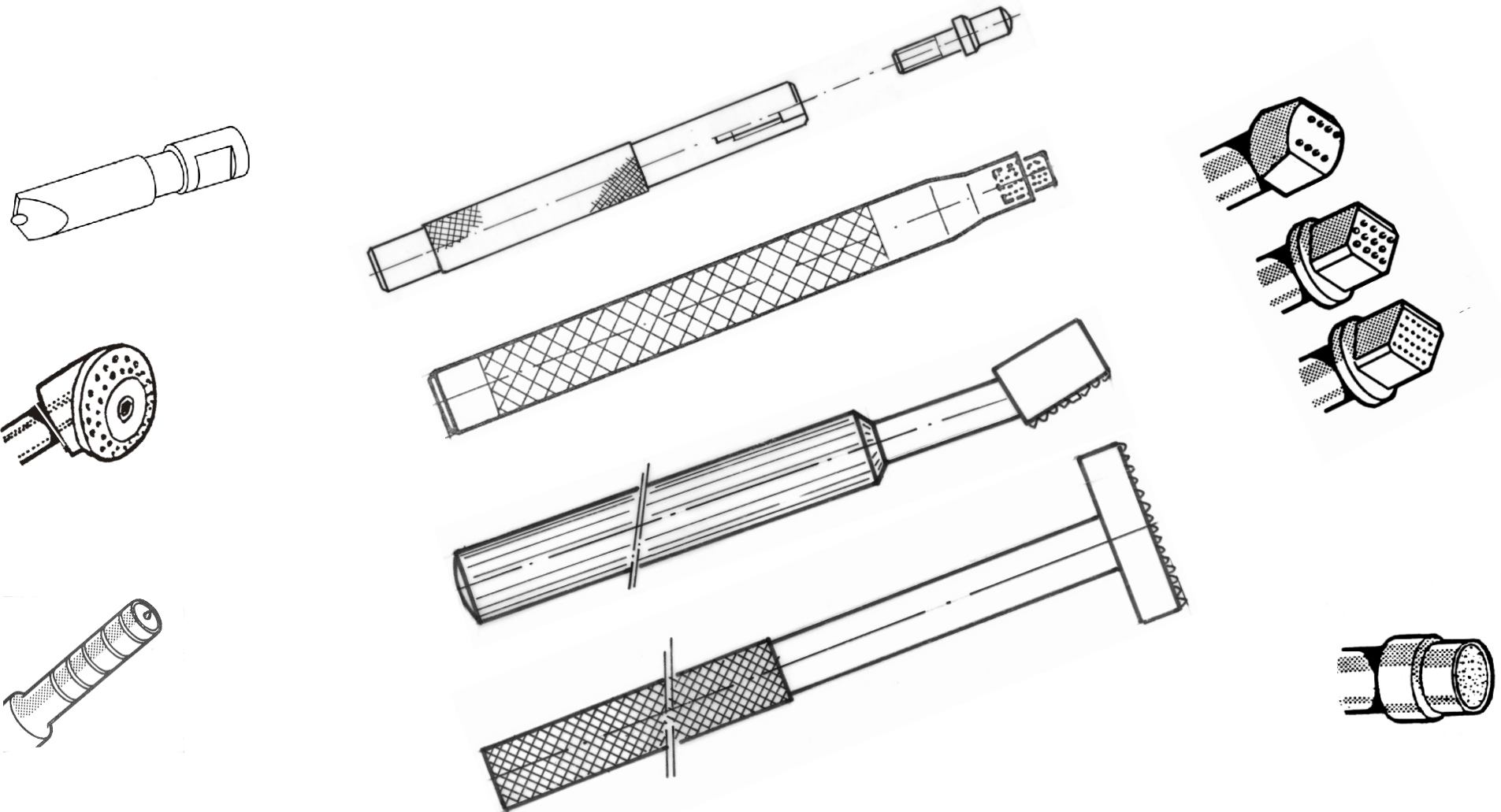

**WMC Sinterstar AG**  
 Outils en métal dur et diamantés, abrasifs  
 BP 132  
 CH - 4932 Lotzwil

Téléphone: +41(0)62/922 59 01  
 Télécopieur: +41(0)62/922 60 20  
 E-Mail: info @ wmc-sinterstar.ch  
 Homepage: www.wmc-sinterstar.ch



## Liste de prix outils diamants de dressage

<b>Table des matières</b>			<b>Page-No.</b>
Liste des grains			1
Diamants agglomérés	Type SPA	Information	2
Diamants agglomérés	Type SPA	Liste de prix	3-5
Outils à dresser en diamant	Type ML	Information	6
Outils à dresser en diamant	Type ML	Liste de prix	7-8
Diamants de dressage exécution Rolette	Type RA & Type KA	Information	9
Diamants de dressage exécution Rolette	Type RA & Type KA	Liste de prix	10
Diamants agglomérés	Type PA	Liste de prix	11-12
Diamants agglomérés	Type HA	Information et liste de prix	13
WMC-diamants à jeter, insert	Jeter et diamants	Liste de prix	14
Diamants unidress		Liste de prix	15-16
Diamants de profiler		Liste de prix	17
Liste de Rabais et Conditions			18

**WMC Sinterstar AG**

Outils en métal dur et diamantés, abrasifs

BP 132

**CH-4932 LOTZWIL**

Téléphone: +41(0)62/922 59 01

Télécopieur: +41(0)62/922 60 20

E-Mail: info @ wmc-sinterstar.ch

Homepage: www.wmc-sinterstar.ch

**Liste des grains**

D = Diamants    B = CBN

Grains FEPA	B. S. 1987	Grains micron B.S.
D 1181	14/16	1180-1000
D 1001	16/18	1000-850
D 851	18/22	850-710
D 711	22/25	710-600
D 601	25/30	600-500
D 501	30/36	500-425
D 426	36/44	425-355
D 356	44/52	355-300
D 301	52/60	300-250
D 251	60/72	250-212

Grains FEPA	B. S. 1987	Grains micron B.S.
D 213	72/85	212-180
D 181	85/100	180-150
D 151	100/120	150-125
D 126	120/150	125-106
D 107	150/170	106-90
D 91	170/200	90-75
D 76	200/240	75-63
D 64	240/300	63-53
D 54	300/350	53-45
D 46	350/400	45-38

**WMC Sinterstar AG**  
Outils en métal dur et diamantés, abrasifs  
BP 132  
CH - 4932 Lotzwil

Téléphone: +41(0)62/922 59 01  
Télécopieur: +41(0)62/922 60 20  
E-Mail: info @ wmc-sinterstar.ch  
Homepage: www.wmc-sinterstar.ch



## Diamants agglomérés - Type SPA



Les outils SPA ont un liant agglomérés avec 4 grosseurs de grains de diamants naturels. Les petits grains sont obtenus par concassage.

Dans notre stock, nous avons 2 types de liant différent.

Liant KS	Sur base de cuivre garantie un dressage très doux et une bonne coupe de la meule
Liant WC	Pour dressage très robuste des meules dures avec grains grossiers, mis dans un liant carbure wolfram

### Règle essentielle:

Plus la meule est douce, le grain est fin, le plus fin on doit choisir le grain de diamant

### Exemples de choix:

Pour les meules, grains de 100 – 320

Dresseur en grain diamant D 301

Pour les meules, grains de 36 – 60

Dresseur en grain diamant D 851

Pour choisir le diamant le plus approprié il est nécessaire de considérer différents points. C'est la raison, nous vous proposons de contacter notre spécialiste qui est en charge dans votre région pour discuter ensemble le choix de votre outil.

**WMC Sinterstar AG**  
 Outils diamantés et métal dur, abrasifs  
 BP 132  
 CH-4932 Lotzwil

Téléphone: +41 (0)62/922 59 01  
 Téléfax: +41 (0)62/922 60 20  
 E-Mail: info@wmc-sinterstar.ch  
 Homepage: www.wmc-sinterstar.ch



## Outils diamantés / Outils à dressage, Multidress, Type SPA

No. WMC	indicat.	grain	Carat	tête-dia.	hauteur	tige	Délai livr.:	CHF/Pièce
16.901	KS	D601	0.60	4mm	6mm	5x60mm	du stock	87,75
16.902	WC	D601	0.60	4mm	6mm	5x60mm	du stock	87,75
16.904	KS	D251	0.60	4mm	6mm	5x60mm	du stock	87,75
16.905	WC	D251	0.60	4mm	6mm	5x60mm	du stock	87,75
16.907	KS	D851	0.75	5mm	6mm	8x80mm	du stock	97,50
16.908	WC	D851	0.75	5mm	6mm	8x80mm	du stock	97,50
16.910	KS	D301	0.75	5mm	6mm	8x80mm	du stock	97,50
16.911	WC	D301	0.75	5mm	6mm	8x80mm	du stock	97,50
17.101	WC	D851	1.00	6.5mm	8mm	10x100mm	du stock	136,50
17.103	WC	D851	1.00	6.5mm	8mm	12x100mm	du stock	136,50
17.105	WC	D851	1.00	6.5mm	8mm	MK-0	du stock	136,50
17.109	WC	D851	1.00	6.5mm	8mm	MK-1	du stock	136,50
17.110	WC	D426	1.00	6.5mm	8mm	10x100mm	du stock	136,50
17.112	WC	D426	1.00	6.5mm	8mm	12x100mm	du stock	136,50
17.115	WC	D426	1.00	6.5mm	8mm	MK-0	du stock	136,50
17.117	WC	D426	1.00	6.5mm	8mm	MK-1	du stock	136,50
17.120	KS	D851	1.00	6.5mm	8mm	10x100mm	du stock	136,50
17.122	KS	D851	1.00	6.5mm	8mm	12x100mm	du stock	136,50
17.125	KS	D851	1.00	6.5mm	8mm	MK-0	du stock	136,50
17.127	KS	D851	1.00	6.5mm	8mm	MK-1	du stock	136,50
17.130	KS	D601	1.00	6.5mm	8mm	10x100mm	du stock	136,50
17.132	KS	D601	1.00	6.5mm	8mm	12x100mm	du stock	136,50
17.135	KS	D601	1.00	6.5mm	8mm	MK-0	du stock	136,50
17.137	KS	D601	1.00	6.5mm	8mm	MK-1	du stock	136,50
17.140	KS	D426	1.00	6.5mm	8mm	10x100mm	du stock	136,50



## Outils diamantés / Outils à dressage, Multidress, Type SPA

No. WMC	indicat.	grain	Carat	tête-dia.	hauteur	tige	Délai livr.:	CHF/Pièce
17.142	KS	D426	1.00	6.5mm	8mm	12x100mm	du stock	136,50
17.145	KS	D426	1.00	6.5mm	8mm	MK-0	du stock	136,50
17.147	KS	D426	1.00	6.5mm	8mm	MK-1	du stock	136,50
17.150	KS	D301	1.00	6.5mm	8mm	10x100mm	du stock	136,50
17.152	KS	D301	1.00	6.5mm	8mm	12x100mm	du stock	136,50
17.155	KS	D301	1.00	6.5mm	8mm	MK-0	du stock	136,50
17.157	KS	D301	1.00	6.5mm	8mm	MK-1	du stock	136,50
17.201	WC	D851	1.50	10mm	10mm	10x100mm	du stock	156,00
17.203	WC	D851	1.50	10mm	10mm	12x100mm	du stock	156,00
17.205	WC	D851	1.50	10mm	10mm	MK-0	du stock	156,00
17.207	WC	D851	1.50	10mm	10mm	MK-1	du stock	156,00
17.210	WC	D426	1.50	10mm	10mm	10x100mm	du stock	156,00
17.212	WC	D426	1.50	10mm	10mm	12x100mm	du stock	156,00
17.215	WC	D426	1.50	10mm	10mm	MK-0	du stock	156,00
17.217	WC	D426	1.50	10mm	10mm	MK-1	du stock	156,00
17.220	KS	D851	1.50	10mm	10mm	10x100mm	du stock	156,00
17.222	KS	D851	1.50	10mm	10mm	12x100mm	du stock	156,00
17.225	KS	D851	1.50	10mm	10mm	MK-0	du stock	156,00
17.227	KS	D851	1.50	10mm	10mm	MK-1	du stock	156,00
17.230	KS	D601	1.50	10mm	10mm	10x100mm	du stock	156,00
17.232	KS	D601	1.50	10mm	10mm	12x100mm	du stock	156,00
17.235	KS	D601	1.50	10mm	10mm	MK-0	du stock	156,00
17.237	KS	D601	1.50	10mm	10mm	MK-1	du stock	156,00
17.240	KS	D426	1.50	10mm	10mm	10x100mm	du stock	156,00
17.242	KS	D426	1.50	10mm	10mm	12x100mm	du stock	156,00

**WMC Sinterstar AG**  
Outils diamantés et métal dur, abrasifs  
BP 132  
**CH-4932 Lotzwil**

Téléphone: +41 (0)62/922 59 01  
Téléfax: +41 (0)62/922 60 20  
E-Mail: [info@wmc-sinterstar.ch](mailto:info@wmc-sinterstar.ch)  
Homepage: [www.wmc-sinterstar.ch](http://www.wmc-sinterstar.ch)



## Outils diamantés / Outils à dressage, Multidress, Type SPA

No. WMC	indicat.	grain	Carat	tête-dia.	hauteur	tige	Délai livr.:	CHF/Pièce
17.245	KS	D426	1.50	10mm	10mm	MK-0	du stock	156,00
17.247	KS	D426	1.50	10mm	10mm	MK-1	du stock	156,00
17.250	KS	D301	1.50	10mm	10mm	10x100mm	du stock	156,00
17.252	KS	D301	1.50	10mm	10mm	12x100mm	du stock	156,00
17.255	KS	D301	1.50	10mm	10mm	MK-0	du stock	156,00
17.257	KS	D301	1.50	10mm	10mm	MK-1	du stock	156,00
17.355	22/36-HM	2.5 Kt.	10x6mm		1/2"x50		du stock	125,00

**WMC Sinterstar AG**  
Outils en métal dur et diamantés, abrasifs  
BP 132  
CH - 4932 Lotzwil

Téléphone: +41(0)62/922 59 01  
Télécopieur: +41(0)62/922 60 20  
E-Mail: info @ wmc-sinterstar.ch  
Homepage: www.wmc-sinterstar.ch



## Outils à dresser en diamant – Type ML

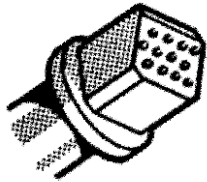

Sur ses outils multiples, les diamants sont sertis horizontaux par ligne sur un angle, en conséquence ce genre d'outils travaillent théoriquement comme un diamant unique. Ils ont l'avantage que le ressertissage n'est pas nécessaire. Les diamants sont mis dans la tête de telle façon que les pointes soient bien positionnées.

ML 24 = 2.5 Carats	ML 34 = 1.5 Carats	ML 47 = 1.75 Carats	ML 510 = 2.0 Carats
--------------------	--------------------	---------------------	---------------------

### Utilisation pour planage

Meules- $\varnothing$   
600 mm  
↓  
Meules- $\varnothing$   
200 mm

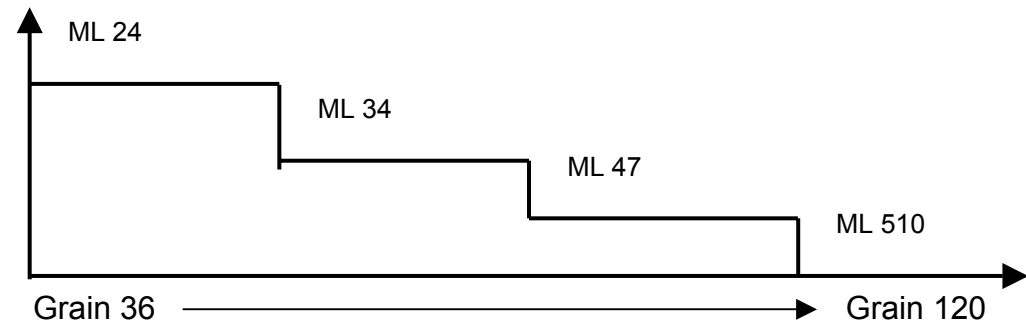

### Utilisation pour rectification cylindrique

Le type ML est utilisé dans 75% de cas comme outil standard. Le liant est une sorte d'alliage cuivre et le diamant est stabilisé en injectant du nickel.



**WMC Sinterstar AG**  
 Outils diamantés et métal dur, abrasifs  
 BP 132  
 CH-4932 Lotzwil

Téléphone: +41 (0)62/922 59 01  
 Téléfax: +41 (0)62/922 60 20  
 E-Mail: info@wmc-sinterstar.ch  
 Homepage: www.wmc-sinterstar.ch



## Outils diamantés / Outils à dressage, Multidress, Type ML

No. WMC	indicat.	diamants	lignes	tête-dia.	hauteur	tige	Délai livr.:	CHF/Pièce
17.021	ML 24	16	4	19x15mm	16mm	10x100mm	du stock	340,00
17.023	ML 24	16	4	19x15mm	16mm	12x100mm	du stock	340,00
17.025	ML 24	16	4	19x15mm	16mm	MK-0	du stock	340,00
17.027	ML 24	16	4	19x15mm	16mm	MK-1	du stock	340,00
17.031	ML 34-1	16	4	19x15mm	16mm	10x100mm	du stock	240,10
17.033	ML 34-1	16	4	19x15mm	16mm	12x100mm	du stock	240,10
17.035	ML 34-1	16	4	19x13mm	16mm	MK-0	du stock	240,10
17.037	ML 34-1	16	4	19x13mm	16mm	MK-1	du stock	240,10
17.041	ML-34-2	16	4	12mm	10mm	6x25mm	du stock	174,20
17.047	ML 34-2	16	4	12mm	10mm	8/8.5x25	du stock	174,20
17.049	ML 34-2	16	4	12mm	10mm	MK-0x27	du stock	174,20
17.053	ML 34-2	16	4	12mm	10mm	MK-1x40	du stock	174,20
17.061	ML 47-1	28	7	14x14mm	16mm	10x100mm	du stock	222,30
17.063	ML 47-1	28	7	14x14mm	16mm	12x100mm	du stock	222,30
17.065	ML 47-1	28	7	14x14mm	16mm	MK-0	du stock	222,30
17.067	ML 47-1	28	7	14x14mm	16mm	MK-1	du stock	222,30
17.071	ML 47-2	28	7	12mm	10mm	6x25mm	du stock	209,55
17.073	ML 47-2	28	7	12mm	10mm	10x100mm	du stock	209,55
17.077	ML 47-2	28	7	12mm	10mm	MK-0x27	du stock	209,55
17.079	ML 47-2	28	7	12mm	10mm	MK-1x40	du stock	209,55
17.081	ML 47-2	28	7	12mm	10mm	8/8.5x25	du stock	209,55
17.089	ML 510-1	60	10	14x14mm	16mm	10x100mm	du stock	292,00
17.091	ML 510-1	60	10	14x14mm	16mm	12x100mm	du stock	292,00
17.093	ML 510-1	60	10	14x14mm	16mm	MK-0	du stock	292,00
17.095	ML 510-1	60	10	14x14mm	16mm	MK-1	du stock	292,00

**WMC Sinterstar AG**  
Outils diamantés et métal dur, abrasifs  
BP 132  
**CH-4932 Lotzwil**

Téléphone: +41 (0)62/922 59 01  
Téléfax: +41 (0)62/922 60 20  
E-Mail: [info@wmc-sinterstar.ch](mailto:info@wmc-sinterstar.ch)  
Homepage: [www.wmc-sinterstar.ch](http://www.wmc-sinterstar.ch)



### Outils diamantés / Outils à dressage, Multidress, Type ML

No. WMC	indicat.	diamants	lignes	tête-dia.	hauteur	tige	Délai livr.:	CHF/Pièce
17.096	ML 510-2	60	10	8mm	10mm	8x100mm	du stock	267,70
17.097	ML 510-2	60	10	10mm	10mm	10x100mm	du stock	267,70
17.098	ML 510-2	60	10	12mm	10mm	MK-1x40	du stock	267,70

## Diamants de dressage exécution Rolette, type RA & type KA

Les outils à dresser type RA et KA sont faits avec du diamant naturel. En desserrant la vis on peut tourner la tête pour obtenir une nouvelle section de diamant qui garantie une bonne coupe.  
Les dresseurs circulaires sont fabriqués en deux types:



Dresseur type RA-4

Dresseur type RA-EAD

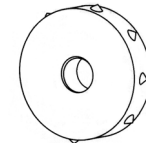

Couche agglomérée avec les diamants positionnés

Liant cuivre, stabilisé par injection du nickel

## Diamant couronne, type KA

L'outil à dresser, genre couronne a été développé pour faire deux dressage différents avec le même outil. La géométrie présente un angle 90°, lequel vous donne la possibilité de dresser les meules comme montré dans le dessin suivant.

Dressage sur le diamètre

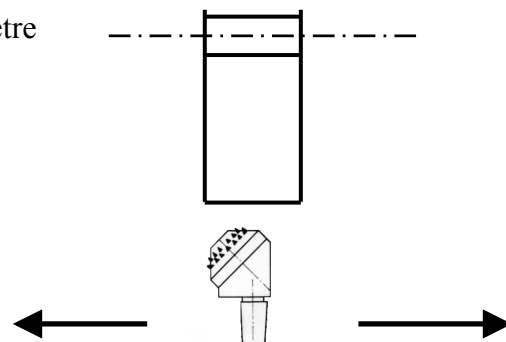

Dressage sur la surface transversale

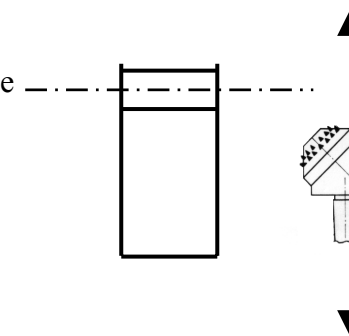

**WMC Sinterstar AG**  
 Outils diamantés et métal dur, abrasifs  
 BP 132  
 CH-4932 Lotzwil

Téléphone: +41 (0)62/922 59 01  
 Téléfax: +41 (0)62/922 60 20  
 E-Mail: info@wmc-sinterstar.ch  
 Homepage: www.wmc-sinterstar.ch



## Outils diamantés / Outils à dressage, Multidress, Type RA/KA

No. WMC	type	diamants	Carat	tête-dia.	alésage	tige	Délai livr.:	CHF/Pièce
17.410	RA-4	60	3	19x8mm	6mm	sans	du stock	395,40
17.411	RA-4	60	3	19x8mm	6mm	10x100mm	du stock	395,40
17.412	RA-4	60	3	19x8mm	6mm	12x100mm	du stock	395,40
17.413	RA-4	60	3	19x8mm	6mm	MK-0	du stock	395,40
17.414	RA-4	60	3	19x8mm	6mm	MK-1	du stock	395,40
17.430	RA-EAD	8	1.5	16x4.5mm	6mm	sans	du stock	211,65
17.432	RA-EAD	8	1.5	16x4.5mm	6mm	10x100mm	du stock	211,65
17.433	RA-EAD	8	1.5	16x4.5mm	6mm	12x100mm	du stock	211,65
17.434	RA-EAD	8	1.5	16x4.5mm	6mm	MK-0	du stock	211,65
17.435	RA-EAD	8	1.5	16x4.5mm	6mm	MK-1	du stock	211,65
17.616	KA-3	42	3	25mm/90°	5	sans	du stock	468,45
17.618	KA-3	42	3	25mm/90°	5	10x100mm	du stock	468,45
17.620	KA-3	42	3	25mm/90°	5	12x100mm	du stock	468,45
17.622	KA-3	42	3	25mm/90°	5	MK-0	du stock	468,45
17.624	KA-3	42	3	25mm/90°	5	MK-1	du stock	468,45

**WMC Sinterstar AG**  
 Outils diamantés et métal dur, abrasifs  
 BP 132  
 CH-4932 Lotzwil

Téléphone: +41 (0)62/922 59 01  
 Téléfax: +41 (0)62/922 60 20  
 E-Mail: info@wmc-sinterstar.ch  
 Homepage: www.wmc-sinterstar.ch



## Outils diamantés / Outils à dressage, Multidress, Type PA

No. WMC	type	Grain/Nom.	Carat	impregn.	impregn.	tige	Délai livr.:	CHF/Pièce
17.500	PAS-15	38 D		15x10mm	1.5mm	sans	du stock	218,90
17.501	PAS-15	38 D		15x10mm	1.5mm	10x100mm	du stock	218,90
17.502	PAS-15	38 D		15x10mm	1.5mm	12x100mm	du stock	218,90
17.503	PAS-15	38 D		15x10mm	1.5mm	MK-0	du stock	218,90
17.504	PAS-15	38 D		15x10mm	1.5mm	MK-1	du stock	218,90
17.505	PAS-20	67 D		20x15mm	1.5mm	sans	du stock	260,20
17.506	PAS-20	67 D		20x15mm	1.5mm	10x100mm	du stock	260,20
17.507	PAS-20	67 D		20x15mm	1.5mm	12x100mm	du stock	260,20
17.508	PAS-20	67 D		20x15mm	1.5mm	MK-0	du stock	260,20
17.509	PAS-20	67 D		20x15mm	1.5mm	MK-1	du stock	260,20
17.510	PAC-20	67 D		20x15mm	1.5mm	sans	du stock	260,20
17.511	PAC-20	67 D		20x15mm	1.5mm	10x100mm	du stock	260,20
17.512	PAC-20	67 D		20x15mm	1.5mm	12x100mm	du stock	260,20
17.513	PAC-20	67 D		20x15mm	1.5mm	MK-0	du stock	260,20
17.514	PAC-20	67 D		20x15mm	1.5mm	MK-1	du stock	260,20
17.515	PA-G	D1001	3.0	20x10mm	1.5mm	sans	du stock	204,80
17.516	PA-G	D1001	3.0	20x10mm	1.5mm	10x100mm	du stock	204,80
17.517	PA-G	D1001	3.0	20x10mm	1.5mm	12x100mm	du stock	204,80
17.518	PA-G	D1001	3.0	20x10mm	1.5mm	MK-0	du stock	204,80
17.519	PA-G	D1001	3.0	20x10mm	1.5mm	MK-1	du stock	204,80
17.520	PA-M	D711	2.5	20x10mm	1.2mm	sans	du stock	185,90
17.521	PA-M	D711	2.5	20x10mm	1.2mm	10x100mm	du stock	185,90
17.522	PA-M	D711	2.5	20x10mm	1.2mm	12x100mm	du stock	185,90
17.523	PA-M	D711	2.5	20x10mm	1.2mm	MK-0	du stock	185,90
17.524	PA-M	D711	2.5	20x10mm	1.2mm	MK-1	du stock	185,90

**WMC Sinterstar AG**  
Outils diamantés et métal dur, abrasifs  
BP 132  
**CH-4932 Lotzwil**

Téléphone: +41 (0)62/922 59 01  
Téléfax: +41 (0)62/922 60 20  
E-Mail: [info@wmc-sinterstar.ch](mailto:info@wmc-sinterstar.ch)  
Homepage: [www.wmc-sinterstar.ch](http://www.wmc-sinterstar.ch)



### **Outils diamantés / Outils à dressage, Multidress, Type PA**

No. WMC	type	Grain/Nom.	Carat	impregn.	impregn.	tige	Délai livr.:	CHF/Pièce
17.525	PA-F	D501	2.0	20x10mm	1.0mm	sans	du stock	178,45
17.526	PA-F	D501	2.0	20x10mm	1.0mm	10x100mm	du stock	178,45
17.527	PA-F	D501	2.0	20x10mm	1.0mm	12x100mm	du stock	178,45
17.528	PA-F	D501	2.0	20x10mm	1.0mm	MK-0	du stock	178,45
17.529	PA-F	D501	2.0	20x10mm	1.0mm	MK-1	du stock	178,45

## Diamants agglomérés de dressage à main, type HA

No. WMC	type	diamants	carat	impreg.	tête-dia.	tige ex	CHF/pièce
17.564	HA-VL5	5	0.75	---	Dm. 8x12 mm	8x100 mm	110.45 (Liq.)
17.566	HA-VL5	5	1.0	---	Dm. 10x15 mm	10x100 mm	144.15 (Liq.)
17.570	HA-P	---	---	14.5x6.5mm	14.5x6.5x8mm	Kst.Gr.	100.00 (Liq.)
17.672	HA-P/T	---	2.0	20x12 mm	20x12x10mm	Kst.Gr.	213.85



HA-VL5



HA-T



HA-P

No. WMC	type	diamants	carat	impreg.	tête-dia.	tige ex	CHF/pièce
17.694	HA-SPA	K 16/18	1.0	Dm. 6x10 mm	garniture	M6	59.85
17.695	HA-SPA	K 18/22	1.5	Dm. 6x10 mm	garniture	M6	108.30
17.696	pour insert	---	---	---	---	cannelée	16.00

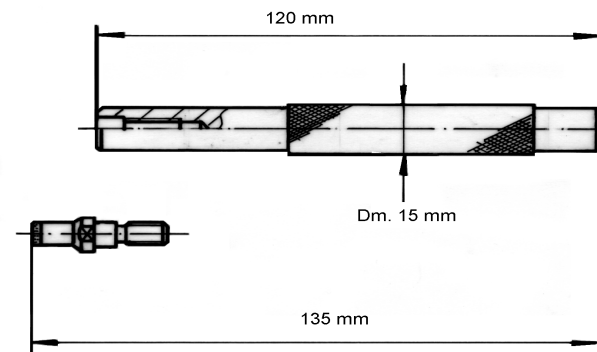

**WMC Sinterstar AG**  
Outils diamantés et métal dur, abrasifs  
BP 132  
**CH-4932 Lotzwil**

Téléphone: +41 (0)62/922 59 01  
Téléfax: +41 (0)62/922 60 20  
E-Mail: [info@wmc-sinterstar.ch](mailto:info@wmc-sinterstar.ch)  
Homepage: [www.wmc-sinterstar.ch](http://www.wmc-sinterstar.ch)



## **Outils diamantés / Outils à dressage, Diamant à jeter, insert**

No. WMC	type	Carat	ins. dim.	Délai livr.:	CHF/Pièce
15.033	17-N	ca. 0.07	5x8mm	du stock	38,50
15.035	110-N	ca. 0.1	6x10mm	du stock	42,00
15.037	120-N	ca. 0.2	6x10mm	du stock	49,50
15.039	135-N	ca. 0.33	8x10mm	du stock	75,00
15.041	150-N	ca. 0.5	8x10mm	du stock	104,50
15.043	175-N	ca. 0.75	10x10mm	du stock	126,50
15.045	1100-N	ca. 1.0	12x15mm	du stock	164,00
15.047	1150-N	ca. 1.5	12x15mm	du stock	214,50





## Outils diamantés / Outils à dressage, Unidress

No. WMC	Carat	qualité	tête	tige	tige	tige	Délai livr.:	CHF/Pièce
15.320	0.35	II.Choix		8x100mm			du stock	111,00
15.3205	0.35	I.Choix		8x100mm			4 semaines	149,00
15.328	0.35	II.Choix	12x8mm	MK0x30mm	SW9mm		du stock	111,00
15.3285	0.35	I.Choix	12x8mm	MK0x30mm	SW9mm		4 semaines	149,00
15.341	0.5	II.Choix		8x100mm			du stock	172,00
15.3415	0.5	I.Choix		8x100mm			4 semaines	240,00
15.356	0.5	II.Choix	12x8mm	MK0x30mm	SW9mm		du stock	172,00
15.3565	0.5	I.Choix	12x8mm	MK0x30mm	SW9mm		4 semaines	240,00
15.381	0.75	II.Choix		10x100mm			du stock	224,00
15.3815	0.75	I.Choix		10x100mm			4 semaines	331,00
15.389	0.75	II.Choix		12x100mm			du stock	224,00
15.3895	0.75	I.Choix		12x100mm			4 semaines	331,00
15.395	0.75	II.Choix	12x8mm	MK0x30mm	SW9mm		du stock	224,00
15.3955	0.75	I.Choix	12x8mm	MK0x30mm	SW9mm		4 semaines	331,00
15.398	0.75	II.Choix	14x10mm	MK-1	SW12mm		du stock	224,00
15.3985	0.75	I.Choix	14x10mm	MK-1	SW12mm		4 semaines	331,00
15.401	0.75	II.Choix		MK-1verk	a/Blohm		du stock	224,00
15.4015	0.75	I.Choix		MK-1verk	a/Blohm		du stock	331,00
15.404	0.75	II.Choix		Sp.Konus	Mägerle	8/8.5x25	du stock	224,00
15.4045	0.75	I.Choix		Sp.Konus	Mägerle	8/8.5x25	du stock	331,00
15.411	1.0	II.Choix		10x100mm			du stock	375,00
15.4115	1.0	I.Choix		10x100mm			4 semaines	460,00
15.417	1.0	II.Choix		12x100mm			du stock	375,00
15.4175	1.0	I.Choix		12x100mm			4 semaines	460,00
15.422	1.0	II.Choix	12x8mm	MK0x30mm	SW10mm		du stock	375,00

**WMC Sinterstar AG**  
 Outils diamantés et métal dur, abrasifs  
 BP 132  
 CH-4932 Lotzwil

Téléphone: +41 (0)62/922 59 01  
 Téléfax: +41 (0)62/922 60 20  
 E-Mail: info@wmc-sinterstar.ch  
 Homepage: www.wmc-sinterstar.ch



## Outils diamantés / Outils à dressage, Unidress

No. WMC	Carat	Güte	tête	tige	tige	tige	Délai livr.:	CHF/Pièce
15.4225	1.0	I.Choix	12x8mm	MK0x30mm	SW10mm		4 semaines	460,00
15.425	1.0	II.Choix	14x10mm	MK-1	SW12mm		du stock	375,00
15.4255	1.0	I.Choix	14x10mm	MK-1	SW12mm		4 semaines	460,00
15.428	1.0	II.Choix		MK-1verk	a/Blohm		du stock	375,00
15.4285	1.0	I.Choix		MK-1verk	a/Blohm		du stock	460,00
15.430	1.0	II.Choix		Sp.Konus	Mägerle	8/8.5x25	du stock	375,00
15.4305	1.0	I.Choix		Sp.Konus	Mägerle	8/8.5x25	du stock	460,00

**WMC Sinterstar AG**  
 Outils diamantés et métal dur, abrasifs  
 BP 132  
 CH-4932 Lotzwil

Téléphone: +41 (0)62/922 59 01  
 Téléfax: +41 (0)62/922 60 20  
 E-Mail: info@wmc-sinterstar.ch  
 Homepage: www.wmc-sinterstar.ch



## Outils diamantés / Outils à dressage, à profiler

No. WMC	angle	rayon/ct.	type	tête-dia.	tige-dm	Modèle	Délai livr.:	CHF/Pièce
15.990	60°	0.5 Kt.	NT-50	10mm	10x60mm	ungeschl	du stock	290,00
15.992	60°	0.5 Kt.	NT-50	10x10mm	MK-1	ungeschl	du stock	290,00
15.994	60°	0.75 Kt.	NT-75	10mm	10x60mm	ungeschl	du stock	415,25
15.996	60°	0.75 Kt.	NT-75	10x10mm	MK-1	ungeschl	du stock	415,25
16.001	40°	R 0.125			Diaform, L = 4	geschl.	du stock	297,70
16.002	40°	R 0.25			Diaform, L = 4	geschl.	du stock	297,70
16.003	40°	R 0.5			Diaform, L = 4	geschl.	du stock	297,70
16.010	60°	R 0.25			Diaform, L = 4	geschl.	du stock	297,70
16.011	60°	R 0.5			Diaform, L = 4	geschl.	du stock	297,70
16.020	40°	R 0.125			10x100mm	geschl.	du stock	297,70
16.021	40°	R 0.25			10x100mm	geschl.	du stock	297,70
16.022	40°	R 0.5			10x100mm	geschl.	du stock	297,70

**WMC Sinterstar AG**

Outils en métal dur et diamantés, abrasifs  
BP 132  
CH-4932 LOTZWIL

Téléphone: +41(0)62/922 59 01  
Télécopieur: +41(0)62/922 60 20  
E-Mail: info @ wmc-sinterstar.ch  
Homepage: www.wmc-sinterstar.ch

**Outils diamants de dressage****Liste de rabais**

Quantité	Rabais
5	5%
10	10%
20	15%
50	20%
100	25%

**Conditions:**

Articles du stock: vente intermédiaire réservée  
Prix sans TVA, port dû  
Paiement: 30 jours net

## PROGRAMME DE VENTE ET DE FABRICATION

### **Outils diamantés et CBN**

Meules diamantées et CBN, molettes et blocs à profiler, meulettes sur tige, limes diamantées, feuilles diamantées, pâtes diamantées, outils à dresser, outils diamants polycristallins et CBN.

### **Outils céramiques et Abrasifs flexibles**

Meules céramiques, meulettes céramiques sur tige, pierres à affûter, pierres à polir, disques à ébarber, disques lamelles, disques éventails, bandes et papiers abrasifs.

### **Métal dur Sinterstar et Outils en métal dur**

Métal dur brut de frittage et rectifié sur tolérances selon dessin pour étampes et matrices, guides, pièces de protection contre l'usure, outils à couper et à fraiser, bagues de glissement, etc. en grains standard ou sub-micron, aussi anti-corrosif ou anti-magnétique. Nuances spéciales 1) grain ultra-fin, 2) pour l'électro-érosion, 3) résistance à hautes températures. Frittage à haute pression Sinter-HIP jusqu'à une pression de 100 bar.

Fraises rotatives, fraises à queue et forets, cylindres, barreaux, burins, outils spéciaux.

### **Outils divers et Spécialités**

Meuleuses pneumatiques, machines électriques à l'arbre flexible, broches TGV/HSC, mandrins de serrage, bois et toiles à polir, meulettes en feutre sur tige.

**Exécution de projets et conseils techniques.**